

# AUTORÁDIO AUNA MD-140-BT

## MP3 USB SD RDS AUX PLL BT

Návod na používanie  
10007164



CE

Vážení zákazník,

V prvom rade sa Vám chceme poďakovať za nákup tohto produktu.

Aby sa zabránilo možnému technickému poškodeniu, prosíme Vás, aby ste si pozorne prečítali tento návod na použitie a riadili sa nasledujúcimi pokynmi.

## TECHNICKÉ ÚDAJE

Číslo produktu	10007164
<b>Rádio</b>	
Frekvenčný rozsah	87.5~108 MHz
Stredná frekvencia	10.7 MHz
Odstup signál/šum	40 dB
Citlivosť	≤ 37 dB
<b>Prehrávač (Player)</b>	
Odstup signál/šum	40 dB
Rozdelenie kanálov pri	30 dB
Skreslenie kanála pri	≤ 5%
Frekvenčný rozsah	100 Hz – 10 KHz ± 6 dB
<b>Zosilňovač</b>	
Výstup	Reproduktorový výstup
Odpor reproduktora	4~8 Ohm
Maximálny odovzdaný výkon	≥ 16 W x 4
Napájanie	DC 12 V
Rozmery (Dĺžka x Výška x Hĺbka)	182 mm x 52 mm x 145 mm

## BEZPEČNOSTNÉ POKYNY

### Pokyny k inštalácii

- Toto rádio je určené na 12V napájanie. Pred inštaláciou overte, či napájanie vášho vozidla zodpovedá napájaniu rádia.
- Na zabránenie zásahu elektrickým prúdom, osobným škodám a skratom odpojte pred inštaláciou mínusový pól autobatérie.
- Pri inštalácii vrtajte len na miestach, na ktorých sa nenachádzajú káble ani vedenia.
- Káble nevedte v blízkosti horúcich povrchov. Ide predovšetkým o káble spojenými s prístrojom.
- Prúdový kábel nemožno používať pre iné modely rádia. Prebíjanie môže spôsobiť požiar.
- Staré poistky nahradte vždy rovnakým typom.
- Na inštaláciu použite len dodané skrutky.
- Po pripojení všetkých káblov ich lepiacou páskou zviažte do zväzku.
- Prístroj nepoužívajte v mokrom, vlhkom ani prašnom prostredí.
- Prístroj neinštalujte na silne vibrujúce alebo nechránené miesto. Nezakrývajte ventilačné štrbiny a otvory na prístroji.

### Všeobecné pokyny

- Na zabránenie požiarom a zásahom elektrickým prúdom prístroj neupravujte ani nerozoberajte.
- Hlasitosť nenastavujte príliš hlasno, z dôvodu bezpečnej jazdy.

- Pri umývaní auta dbajte na to, aby sa do prístroja nedostala voda. Voda môže spôsobiť skrat a iné škody.
- Ak nie ste si istý pri inštalácii, obráťte sa na kvalifikovaného odborníka.
- Ak si všimnete, že prístroj nefunguje správne, nepoužívajte ho. Nechajte ho otestovať odborníkovi.
- Prístroj obsahuje veľa citlivých častí. Nepokúšajte sa rozoberať prístroj, vykonávať údržbu a nastavenia. Obráťte sa na našu zákaznícku podporu alebo autorizované stredisko.

### **Bezpečnostné opatrenia**

- Prístroj sa napája prostredníctvom 12 V adaptéra, ktorý je uzemnený záporným pólom batérie.
- Dodržiavajte presne schému zapojenia, inak hrozia škody.
- Pred pripojením rádia odstráňte 5 mm izolácie na oboch koncoch kábla.
- Rádio zapínajte až po pripojení všetkých káblov.
- Na zabránenie skratov s karosériou izolujte všetky voľne ležiace časti. Všetky káble a drôty zviažte do jedného zväzku, dávajte pozor, aby nemali kontakt so žiadnymi kovovými časťami.

Ak vaše vozidlo je vybavené palubným počítačom alebo navigáciou, odpojením batérieovej svorky počas inštalácie môžete stratiť všetky uložené údaje.

### **Pokyny na pripojenie reproduktorov**

- Nepoužívajte uzemnené reproduktory.
- Aby zosilňovač zabezpečil maximálny výstupný výkon, odovzdaný výkon reproduktorov musí predstavovať viac ako 40 W.
- Odpor reproduktorov by sa mal pohybovať v rozmedzí 4~8 ohmov. Menší alebo väčší odpor môže ovplyvňovať odovzdaný výkon reproduktorov a poškodiť prístroj alebo reproduktory.
- Reprodukčné káble by mali dodržiavať odstup približne 30 cm od antény alebo predlžovacieho kábla antény.

## **PREDNÝ PANEL A FUNKČNÉ TLAČIDLÁ**

### **Predný panel**

1. Tlačidlo pre uvoľnenie panela
2. BT mikrofón
3. BAND (frekvenčné pásmo)/ Automatické vyhľadávanie staníc / Prijat' hovor
4. Predchádzajúci titul / Vyhľadávanie staníc vzad
5. Displej
6. Power/SEL/Regulátor hlasitosti/Výber zvuku/RDS/Podsvietenie
7. Nasledujúci titul/Vyhľadávanie vpred
8. MODE/Zložiť hovor/PTY
9. USB port
10. AUX vstup
11. Senzor diaľkového ovládača
12. Numerické funkčné tlačidlá (1-6)
13. Slot pre SD/MMC pamäťové karty
14. Tlačidlo „Reset“

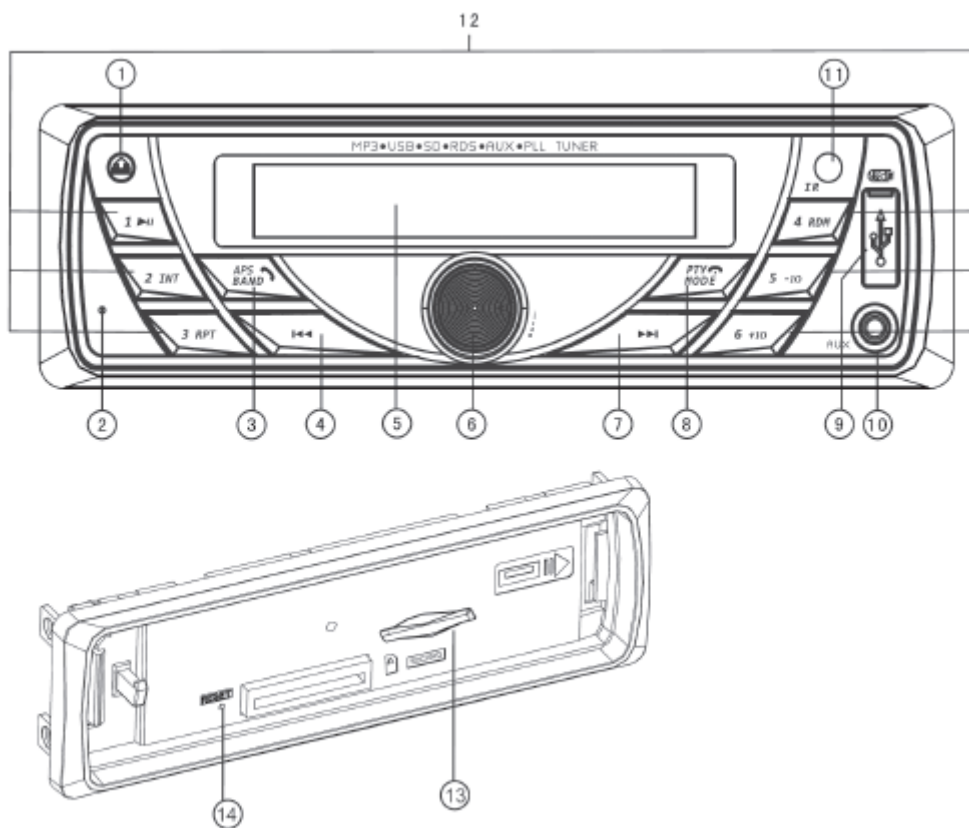

### Diaľkový ovládač

1. Tlačidlo Power
2. Zložiť hovor
3. MODE
4. Tlačidlo 2/Vybrať titul
5. Tlačidlo 1/Zastavenie titulu
6. Tlačidlo 4/Náhodné prehrávanie
7. Tlačidlo 5
8. Tlačidlo 8/Nastavenie FA
9. Tlačidlo 9/Nastavenie TA
10. Výber zvuku
11. Prijat' hovor
12. Zvýšiť hlasitosť
13. Výber titulu/Vyhľadávanie staníc
14. Tlačidlo 3/Opakované prehrávanie titulu
15. Zníženie hlasitosti
16. Tlačidlo 7/Nastavenie PTY
17. Tlačidlo 6
18. Vybrať zvukový efekt
19. Tlačidlo 0/BAND (frekvenčné pásmo)

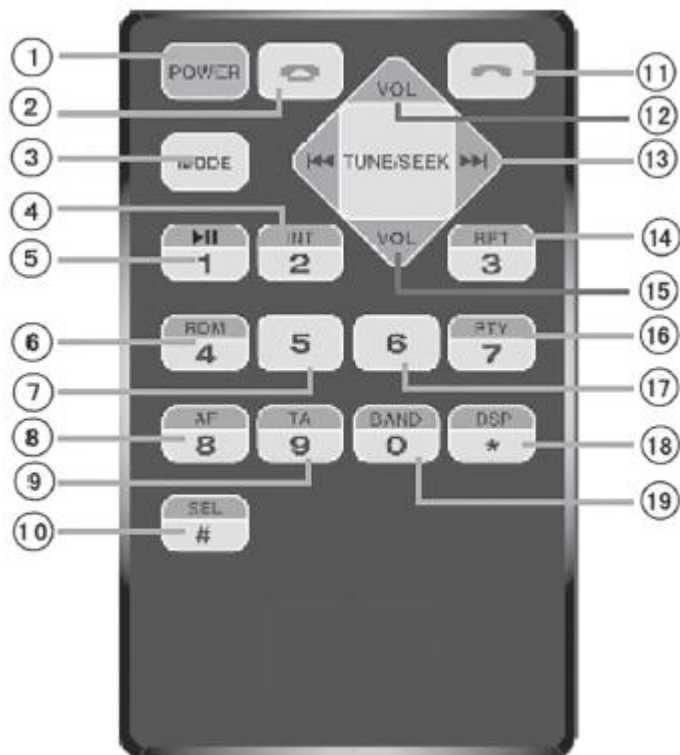

## ZÁKLADNÉ FUNKCIE TLAČIDIEL

### - Tlačidlá na prednom paneli

**Vybrať predný panel (1):** Na vysunutie predného panela stlačte toto tlačidlo.

**BT mikrofón (2):** Ak je váš telefón pripojený s rádiom prostredníctvom bluetooth, stlačením tlačidla sa pri telefonovaní bude používať mikrofón na rádiu.

**Tlačidlo BAND/Automacké vyhľadávanie staníc/Prijat' hovor (3):** Stláčaním tlačidla v režime rádia prepínate medzi FM kanálmi: F1 > F2 > F3.

Stlačením a podržaním tlačidla spustíte automatické vyhľadávanie staníc v jednom z troch dostupných kanálov. Po vyhľadaní rádio automaticky spustí prehrávanie nájdených staníc. Vyberte želanú stanicu v danom kanáli.

V režime bluetooth stlačením tlačidla prijmete hovor.

**Predchádzajúci titul/Vyhľadávanie staníc vzad (4):** V režime prehrávania MP3 stlačením tlačidla prepnete na predchádzajúci titul. V režime rádia stlačením tlačidla spustíte automatické vyhľadávanie staníc vzad. Podržaním tlačidla spustíte manuálne vyhľadávanie staníc.

**Displej (5):** Zobrazuje rádiovú frekvenciu a aktuálne nastavené funkcie.

**Tlačidlo Power/Regulátor hlasitosti/Výber titulu/RDS/Podsvietenie displeja (6):** Rádio zapnete stlačením Power. Podržaním tlačidla ho vypnete.

V režime prehrávania MP3 otáčaním regulátora nastavíte hlasitosť. Opakovaným stlačením tlačidla vyberte jedno z nasledujúcich nastavení: CLK/BAS/TRE/BAL/FAD/BL AUTO/AF ON/REG OFF/TA OFF/EON ON/VOL.

Na zobrazenie aktuálneho času jeden raz stlačte tlačidlo. Na nastavenie času tlačidlo podržte. Na nastavenie hodiny otáčajte regulátorom v smere hodinovej ručičky. Minútu nastavíte otáčaním v protismere hodinovej ručičky.

**Nasledujúci titul/Vyhľadávanie staníc vpred (7):** V režime prehrávania MP3 stlačením tlačidla prepnete na nasledujúci titul. V režime rádia stlačením tlačidla spustíte automatické vyhľadávanie staníc vpred. Podržaním tlačidla spustíte manuálne vyhľadávanie staníc.

**MODE/Zložiť/PTY (8):** Na vstup do výberu funkcií stlačte tlačidlo MODE v pohotovostnom režime. Ak sú dostupné BT/USB/SD/MMC médiá, stlačením tlačidla spustíte dané médium. Rádio automaticky preskočí nedostupné médiá.

V režime bluetooth stlačením tlačidla ukončíte hovor.

**USB port (9):** Po pripojení USB média prístroj automaticky spustí prehrávanie hudby.

**AUX vstup (10):** Umožňuje pripojenie externých zariadení k rádiu.

**Senzor pre diaľkový ovládač (11):** Prijíma signál diaľkového ovládača.

**Slot pre SD/MMC pamäťové karty (13):** Po zapojení SD/MMC pamäťovej karty s kompatibilnými zvukovými súbormi sa automaticky spustí prehrávanie hudby.

**Tlačidlo RESET (14):** Na obnovenie továrenského nastavenia pri poruche funkcie stlačte najskôr toto tlačidlo, následne spustite rádio.

#### - Numerické funkčné tlačidlá:

**1/ ►||:** Stlačením tohto tlačidla po ukončení automatického vyhľadávania staníc spustíte prehrávanie daných staníc. Podržaním tlačidla uložíte stanicu.

V režime prehrávania MP3 stlačením tlačidla zastavíte prehrávanie aktuálneho titulu. Opätovným stlačením pokračujete v prehrávaní.

**2/ INT:** Stlačením tohto tlačidla po ukončení automatického vyhľadávania staníc spustíte prehrávanie daných staníc. Podržaním tlačidla uložíte stanicu.

V režime prehrávania MP3 stlačením tohto tlačidla vyberiete určitý titul. Opätovným stlačením opustíte túto funkciu.

Stlačením tohto tlačidla počas prehrávania MP3 spustíte opakované prehrávanie daného titulu.

Opätovným stlačením vypnete opakované prehrávanie.

**3/RPT:** Stlačením tohto tlačidla po ukončení automatického vyhľadávania staníc spustíte prehrávanie daných staníc. Podržaním tlačidla uložíte stanicu.

V režime prehrávania MP3 stlačením tohto tlačidla zapnete opakované prehrávanie aktuálneho titulu. Opätovným stlačením vypnete opakované prehrávanie.

**4/RDM:** Stlačením tohto tlačidla po ukončení automatického vyhľadávania staníc spustíte prehrávanie daných staníc. Podržaním tlačidla uložíte stanicu.

V režime prehrávania MP3 stlačením tohto tlačidla aktivujete náhodné prehrávanie. Na prepínanie medzi nasledujúcim/predchádzajúcim titulom v náhodnom prehrávaní stlačte ◀◀ alebo ▶▶.

Opakovaným stlačením tlačidla RDM vypnete náhodné prehrávanie.

**5/-10:** Stlačením tohto tlačidla po ukončení automatického vyhľadávania staníc spustíte prehrávanie daných staníc. Podržaním tlačidla uložíte stanicu.

V režime prehrávania MP3 stlačením tohto tlačidla spustíte prehrávanie prvých 10 titulov.

**6/+10:** Stlačením tohto tlačidla po ukončení automatického vyhľadávania staníc spustíte prehrávanie daných staníc. Podržaním tlačidla uložíte stanicu.

V režime prehrávania MP3 stlačením tohto tlačidla spustíte prehrávanie všetkých titulov od desiateho.

## INŠTALÁCIA A DEMONTÁŽ

### Pokyny k schéme zapojenia

Pred zabudovaním rádia ho najskôr uložte pred otvor na zabudovanie, zapojte prúd a reproduktory. Rádio priskrutkuje až po kompletnej kabeláži a otestovaní funkčnosti.

### Inštalácia hlavného prístroja

Rám na zabudovanie zasuňte do otvoru na zabudovanie, na pripevnenie rámu skrutkovačom vytlačte pripevňovacie otvory.

Pripojovací kábel reproduktorov a napájanie zapojte do zväzku elektrickej inštalácie vášho vozidla.

Hlavný prístroj zasuňte do rámu a pripevnite závitové čapy na montážnom ramene. Na záver pripevnite rám krytu a predný panel.

### Demontáž hlavného prístroja

Uvoľnite závitové čapy na montážnom ramene. Na demontáž zasuňte kľúče do príslušných otvoroch naľavo a napravo na hlavnom prístroji a vysuňte ho. Následne odpojte napájací a reproduktorový kábel, taktiež prípojku antény.

## PORTY A KÁBLOVÉ ZAPOJENIA

### Schéma zapojenia

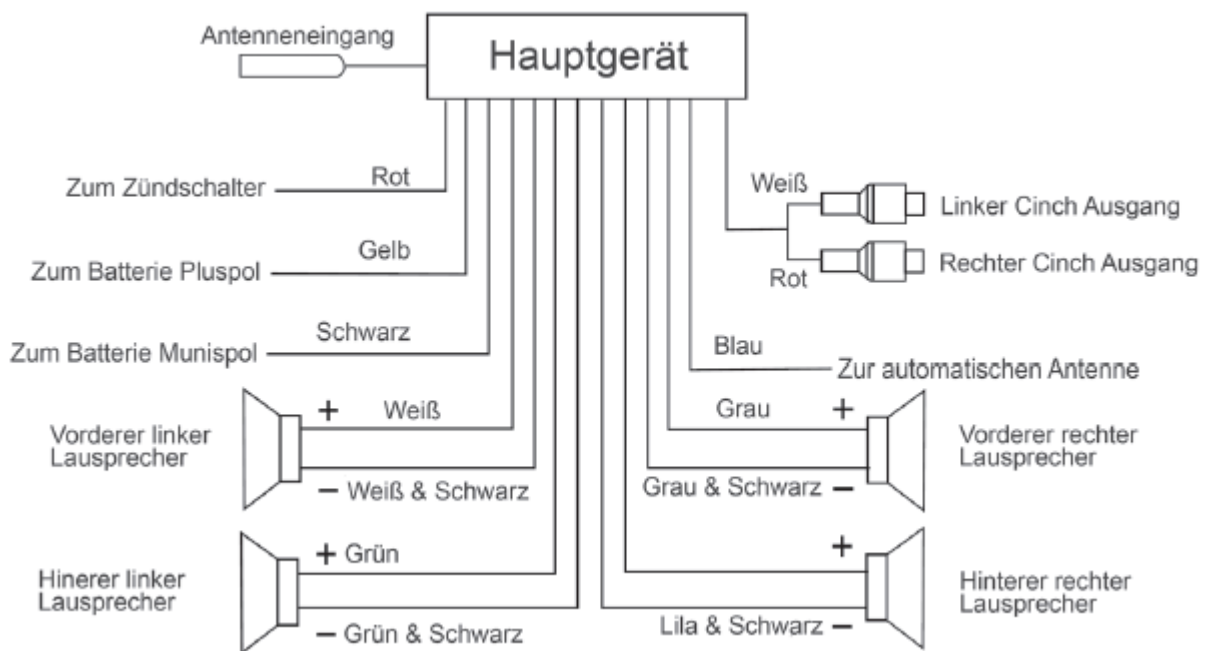

- Antenneneingang = Anténový vstup
- Hauptgerät = Hlavný prístroj
- Zum Zundscharter = K spínaču zapaľovania
- Zum Batterie Pluspol / Minuspol = K batérii Kladný pól / Záporný pól
- Hinerer / Vorderer linker Lausprecher = Zadný / Predný ľavý reproduktor
- Linker / Rechter Clinch Ausgang = Ľavý / Pravý cinch výstup
- Zur automatischen Antenne = K automatickej anténe

### Pokyny na pripojenie

- Prístroj sa napája prostredníctvom 12 V adaptéra, ktorý je uzemnený záporným pólom batérie.
- Dodržiavajte presne schému zapojenia, inak hrozia škody.
- Pred pripojením rádia odstráňte 5 mm izolácie na oboch koncoch kábla.
- Rádio zapínajte až po pripojení všetkých káblov.
- Na zabránenie skratov s karosériou izolujte všetky voľne ležiace časti. Všetky káble a drôty zviažte do jedného zväzku, dávajte pozor, aby nemali kontakt so žiadnymi kovovými časťami.

## Káblové pripojenia

- Nepoužívajte uzemnené reproduktory.
- Aby zosilňovač zabezpečil maximálny výstupný výkon, odovzdaný výkon reproduktorov musí predstavovať viac ako 40 W.
- Odpor reproduktorov by sa mal pohybovať v rozmedzí 4~8 ohmov. Menší alebo väčší odpor môže ovplyvňovať odovzdaný výkon reproduktorov a poškodiť prístroj alebo reproduktory.
- Reproduktorové káble by mali dodržiavať odstup približne 30 cm od antény alebo predlžovacieho kábla antény.
- Na bezpečné a správne pripojenie reproduktor sa riadte schémou zapojenia.

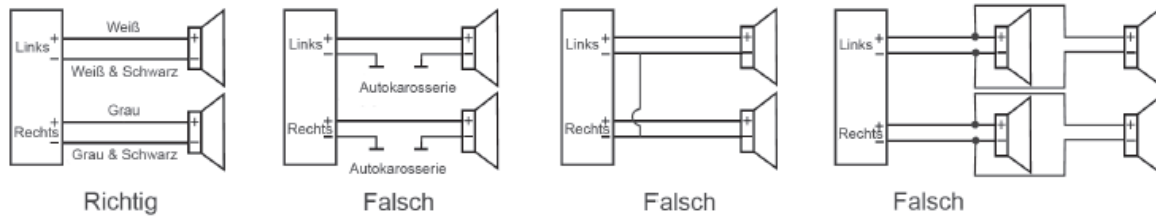

- Richtig / Falsch = Správne / Nesprávne
- Autokarosserie = Karoséria auta



## FUNKCIE BLUETOOTH

### Vytvoriť prepojenie s telefónom

Váš telefón pripievňte čo najbližšie k prístroju. Na vašom telefóne zapnite funkciu bluetooth. Spustite vyhľadávanie dostupných zariadení, v zozname vyberte autorádio. Ak sa zobrazí výzva k zadaniu hesla, vložte „0000“.

### Zadanie telefónneho čísla cez BT

Po prepojení prístrojov opakovane stláčajte tlačidlo MODE a nastavte režim „BTREADY“.



Stlačením  vytočíte naposledy vybrané miesto alebo číslo zadajte stlačením numerických tlačidiel na ovládači. Na spustenie vytáčania stlačte .

### Prijať hovor cez BT

Po prepojení prístrojov na prijatie hovorov stlačte  na prednom paneli alebo diaľkovom ovládači.

Na výber prístroja, prostredníctvom ktorého chcete uskutočniť hovor, stlačte a podržte tlačidlo 2/INT na prednom paneli. Vyberte, či na hovor chcete použiť pripojený telefón alebo autorádio. Stlačením  na prednom paneli alebo diaľkovom ovládači hovor zložíte.

### Prehrávanie hudby cez BT

Po prepojení prístrojov stláčajte tlačidlo MODE a prepnite do režimu telefónu. Otvorte prehrávač hudby vo vašom mobile. Na výber titulu používajte tlačidlá  alebo .



## FUNKCIE RDS

### Funkcia AF (Alternative Frequency)

Slúži na rýchle vyhľadávanie frekvencií staníc s rovnakým programom. Po prvom spustení sa rádio automaticky nachádza v režime RDS (AF), Na počúvanie iných staníc najskôr deaktivujte funkciu RDS (AF), následne vyhľadajte ďalšie stanice.

Na vypnutie režimu AF opakovaným stláčaním tlačidla SEL vyberte „AF ON“. Otočte regulátorom hlasitosti a vyberte „AF OFF“.

### Funkcia REG (Regionálne rozpoznanie)

V ľubovoľnom režime na vstup do REG OFF opakovane stláčajte tlačidlo SEL. Následne otočte regulátorom hlasitosti, vyberte medzi REG ON alebo REG OFF (zapnúť alebo vypnúť regionálne značenie stanice).

### Funkcia TA (Traffic Announcement)

V ľubovoľnom režime na vstup do TA OFF opakovane stláčajte tlačidlo SEL. Otočením regulátora hlasitosti na TA ON zapnete automatický príjem dopravných hlásení.

TA (Traffic Announcement) Nastavenie hlasitosti

V ľubovoľnom režime na vstup do TA VOL opakovane stláčajte tlačidlo SEL. Otočením regulátora hlasitosti nastavte hlasitosť dopravných hlásení.

### Funkcia EON (Enhanced Other Networks)

Odkazuje na programy s podobným obsahom. V ľubovoľnom režime na vstup do EON opakovane stláčajte tlačidlo SEL. Otáčaním regulátora hlasitosti nastavte, či sa majú zobrazovať informácie o iných staniciach.

### Funkcia PTY (Programme Type)

Rozdeľuje stanice podľa obsahových okruhov. V ľubovoľnom režime na vstup do PTY opakovane stláčajte tlačidlo SEL. Na vstup do nastavení PTY ešte raz stlačte tlačidlo PTY. Na výber obsahového okruhu použite numerické tlačidlá (každé tlačidlo obsahuje tri obsahové okruhy).

## VYHLADANIE PORÚCH A ICH ODSTRÁNENIE

Porucha	Možná príčina	Riešenie
1) Prístroj sa nezapne	Vypálená poistka.	Starú poistku nahradte novou rovnakého typu.
2) Rušenie funkcie	Procesor rozpozná poruchové funkcie.	Prístroj vypnite, počkajte 1 minútu, potom ho zapnite. Stlačte a na 1-3 sekundy podržte tlačidlo RESET.
	3) Žiadne napájanie	Kábel zapaľovača a kábel k plusovému pólu sú nesprávne pripojené.
4) Zlý príjem	Anténa vozidla nie je úplne vytiahnutá.	Skontrolujte, či kábel k automatickej anténe a uzemňujúci kábel sú správne zapojené.
	Anténa je zle uzemnená.	

5) Žiadny alebo slabý zvuk	Nesprávne pripojenie.	Skontrolujte pripojenie a opravte chybu.
	Vyváženie hlasitosti sa nachádza mimo tolerančnej hranice.	Vyváženie (balance) i hlasitosť nastavte do strednej polohy.
	Reproduktor je pripojený jednostranne.	Reproduktor pripojte k mínusovému pólu.

Zmeny technických údajov a dizajnu – na základe technických vylepšení - sú vyhradené.

## POKYNY NA LIKVIDÁCIU ODPADU



Ak sa na produkte nachádza ľavý obrázok (prečiarknutý kontajner na kolieskach), pri likvidácii odpadu platí Európska smernica 2002/96/EG. Tento produkt sa nesmie vyhodiť do domáceho odpadu. Prístroj odovzdajte najbližšej skládke elektronického odpadu. Správnu likvidáciou chránite životné prostredie a zdravie ostatných ľudí. Recykláciou sa šetria aj vyčerpatelné zdroje.

## PREHLÁSENIE O ZHODE

Výrobca: CHAL-TEC Vertriebs- + Handels GmbH, Wallstraße 16, 10179 Berlin.

Tento produkt zodpovedá nasledujúcim smerniciam:



2004/108/EG (EMV)  
2011/65/EU (RoHS)  
2006/95/EG (LVD)